

議会だより

声のかけ橋

10名の議員が市政を問う
事務事業評価、執行部の回答は…

9

20

24

キラリ★ひと言



三重総合高校吹奏楽部による
議場コンサートを開催



平成31年第1回定例会

(会期 2月25日～3月20日)

2月25日から第1回定例会が開かれました。

今定例会では、承認1件、豊後大野市特別会計条例の一部改正など34議案が上程され、慎重に審議を行い、それぞれ可決しました。4日と5日の2日間に行われ、行われた一般質問には、10人の議員が登壇し、執行部と活発な論戦を展開しました。(9～19ページ参照)

今定例会には、延べ27人の方々が傍聴に訪れました。

平成30年度一般会計補正予算(第6号)

6億4,888万7千円 

《一般会計予算総額》

263億3059万6千円

補正予算の一部を紹介

公共施設整備基金積立金 13億円追加

後年度の施設整備に備え、公共施設整備基金への積み立てを行うもの。

防災マップ等作成業務委託料 921万8千円追加

土砂災害防止法に係る県の基礎調査が完了した地域の土砂災害ハザードマップを作成するもの。

ふるさと納税業務委託料 846万7千円追加

ふるさと応援寄附金の増に伴うもの。

工事請負契約の締結



緒方支所・公民館 予定地

緒 方支所・公民館新築工事を有限会社宮成工務店と4億9,993万2千円で工事請負契約を締結するものです。

概要

建築構造 鉄筋コンクリート造平屋建て

竣工予定 平成32年7月31日

公の施設の指定管理者の指定



豊後大野市総合文化センター

総 合文化センターなどの公の施設の指定管理者をそれぞれ指定するものです。

公の施設の名称	指定管理者	指定期間
豊後大野市総合文化センター	株式会社ケイミックスパブリックビジネス	平成 31 年 4 月 1 日から 5 年間
清川高齢者生活福祉センターみつば苑	社会福祉法人 豊後大野市社会福祉協議会	平成 31 年 4 月 1 日から 3 年間
デイサービスセンターみつば苑		
清川在宅介護支援センター		
デイサービスセンター悠々		
朝地憩いの村居住部門		
デイサービスセンター憩いの村		
ヘルパーステーションあさじ		
朝地在宅介護支援センター		
豊後大野市朝地児童館		
犬飼高齢者生活福祉センターふれあい荘		
デイサービスセンターあけぼの荘		
犬飼老人軽作業場		
豊後大野市特定公共賃貸住宅 11 団地	大分県住宅供給公社	平成 31 年 4 月 1 日から 5 年間
豊後大野市まちづくり促進住宅 1 団地		
豊後大野市大原総合体育館	豊後大野市スポーツ振興協会	平成 31 年 4 月 1 日から 3 年間

豊後大野市共同墓地条例の制定

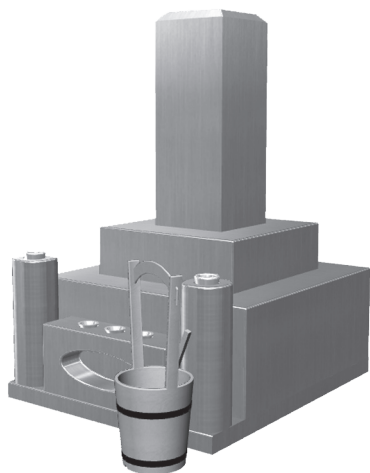

共 同墓地使用料や、将来祭祀の承継者がいない場合、または使用者が住所不明になった場合等、いわゆる無縁墓の発生を想定した対処方法を明記する必要があるため、本条例の全部改正を行うものです。

平成31年度 一般会計予算 291億3,200万円

平成31年度の一般会計予算総額は、前年度当初予算額と比較して、15.7%増の291億3200万円です。

歳出

《一般会計予算の内訳》

歳入

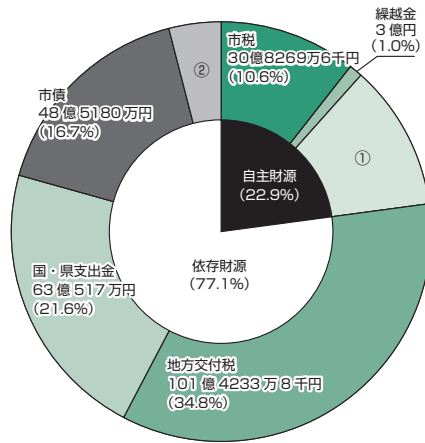
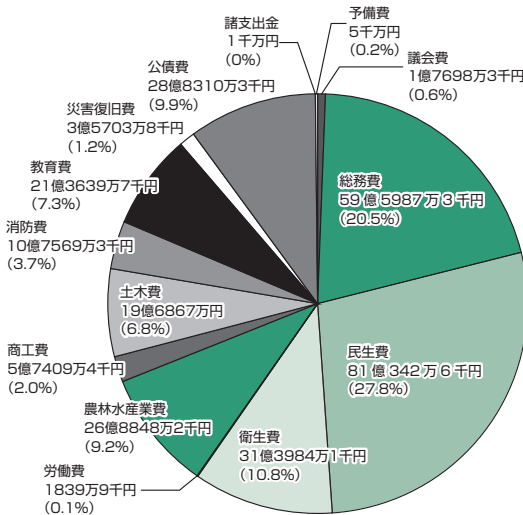

- ① 其他自主財源 32億8196万5千円(11.3%)
【内訳】
◆ 分担金及び負担金 3億8408万6千円(1.3%)
◆ 使用料及び手数料 4億6642万7千円(1.6%)
◆ 財産収入 5397万6千円(0.2%)
◆ 寄附金 1億1千円(0.3%)
◆ 繰入金 21億122万9千円(7.2%)
◆ 諸収入 1億7624万6千円(0.6%)
- ② 其他依存財源 11億6803万1千円(4%)
【内訳】
◆ 地方譲与税 3億5852万7千円(1.2%)
◆ 地方交付金 8億950万4千円(2.8%)

合計 291億3200万円

合計 291億3200万円

《各会計の予算状況》

会計名	平成31年度	平成30年度	増減額	増減率	
特別会計	国民健康保険	50億4291万5千円	51億7905万3千円	1億3613万8千円 減	2.6% 減
	後期高齢者医療	5億7968万5千円	6億329万5千円	2361万円 減	3.9% 減
	介護保険	64億3275万8千円	64億5609万6千円	2333万8千円 減	0.4% 減
	農業集落排水	2億386万6千円	1億9581万2千円	805万4千円 増	4.1% 増
	公共下水道	1億197万4千円	8256万7千円	1940万7千円 増	23.5% 増
	浄化槽施設	4609万2千円	4662万8千円	53万6千円 減	1.1% 減
	簡易水道	上水道特別会計へ統合	2億1139万9千円		
	太陽光発電事業	電気事業特別会計へ移行	1億1000万4千円		

会計名	平成31年度	平成30年度	増減額	増減率		
企業会計	上水道	収益的収入	5億6315万円	3億5216万5千円	2億1098万5千円 増	59.9% 増
		収益的支出	5億7547万1千円	3億9096万円	1億8451万1千円 増	47.2% 増
		資本的収入	9111万8千円	1635万4千円	7476万4千円 増	457.2% 増
		資本的支出	2億6802万円	1億2708万4千円	1億4093万6千円 増	110.9% 増
	病院事業	収益的収入	36億5484万1千円	35億9751万3千円	5732万8千円 増	1.6% 増
		収益的支出	38億5743万2千円	37億2473万1千円	1億3270万1千円 増	3.6% 増
		資本的収入	1億9660万4千円	4980万4千円	1億4680万円 増	294.8% 増
		資本的支出	4億4179万2千円	3億1972万6千円	1億2206万6千円 増	38.2% 増
	電気事業	収益的収入	1億1220万2千円	-		
		収益的支出	8348万円	-		
		資本的収入	1263万7千円	-		
		資本的支出	530万1千円	-		

構成比は、表示単位未満四捨五入の関係で、積み上げと合計が一致しない箇所があります。

都市再生整備事業 1億8590万3千円



市の中心部である三重町駅周辺の都市機能向上と活性化のため、整備を推進する。

支所・公民館整備工事請負費 23億9512万9千円



建築中の清川支所・公民館

支所・公民館（清川、緒方、朝地、大野、千歳、犬飼）の新築、増築、改修工事を行う。

リバーパーク犬飼施設改修工事請負費 1億1500万円



白鹿浄化センター設備改良工事請負費 8億7736万円



施設の経年劣化が進み、維持管理と用役費削減を目的として大規模な改修を行う。

フッ化物洗口推進事業 121万1千円



児童のむし歯予防対策を行う。

図書館・資料館整備工事請負費 3億8830万円



図書館・資料館完成予想図

総務 常任委員会

委員会審査報告

主な議案の審査経過を報告します

厚生文教 常任委員会

●豊後大野市国民健康保険税条例の一部改正

国民健康保険財政が、平成28年度、平成29年度の決算で公費拡充等により財政運営の健全化が図られたことから、他市に比べて負担の大きい中間所得者の負担軽減を図るため、税率改正を行うものです。

問 なぜ医療分ではなく、後期高齢者支援分と介護納付金分を引き下げるのか。

答 本市の合計所得割税率は、県下で一番高い状況で、その中でも、後期高齢者支援分と介護納付金分が県内で一番高い状況です。医療分は、県内で7位ですので、今回

【付託議案の審査結果】
議案3件を付託され、慎重審査の結果、それぞれ可決すべきとしました。

は、中間所得者層の方の軽減ということで、この一番高い後期高齢者支援分と介護分の改正を行ったものです。

●大野郡5町2村合併後の新市まちづくり計画の一部変更

平成30年4月25日に東日本大震災に伴う合併市町村に係る地方債の特例に関する法律の一部が改正されたことにより、合併特例債の発行期間がさらに5年間延長することが可能となりました。そこで、本市は、実施予定の支所・公民館整備事業等の大型事業を着実に推進するとともに、今後、合併特例債の活用可能な事業の財政負担の軽減を図りたいと考えており、今回、新市まちづくり計画の期間を平成36年度までの5年間延長した案を提出するものです。

●豊後大野市共同墓地条例の制定

豊後大野市共同墓地使用料や将来祭祀の承継者がいない場合、また使用者が行方不明になった場合等、いわゆる無縁墓が発生した場合の対処方法が、旧緒方町の条例をそのまま引き継いだため明記されていませんでした。そのため使用料や対処方法を明記する必要がありますので、本条例の全部改正を行うものです。

問 第12条にある権利の消滅の確認はどこが担当するのか。

答 緒方支所になります。管理組合もありますので相談しながら対応していきたいと考えています。

【付託議案の審査結果】
議案10件を付託され、慎重審査の結果、それぞれ可決すべきとしました。

●豊後大野市高齢者生活福祉センター条例等の一部改正

公共施設の見直しに伴い、千歳高齢者生活福祉センター創寿苑、デイサービスセンター創寿苑及び千歳在宅介護支援センターを廃止するものです。

問 跡地の利用は。

答 非常に広い土地で、どういった活用をしていくか、今後関係機関と話しながら進めていきたいと考えています。



千歳在宅介護支援センター

産業建設 常任委員会

● 公の施設の指定管理者の指定
（豊後大野市特定公共賃貸住宅・
豊後大野市まちづくり促進住宅）

豊後大野市特定公共賃貸住宅11
団地及び豊後大野市まちづくり促
進住宅1団地の指定管理者とし
て、大分県住宅供給公社を指定す
るものです。平成26年度から現在
まで大分県住宅供給公社を指定管
理者として指定しており、これま
での実績や経験を評価し、平成31
年4月1日から引き続き5年間指
定するものです。

【付託議案の審査結果】
議案1件を付託され、慎重
審査の結果、それぞれ可決す
べきとしました。

問 指定管理の具体的な内容は。

答 指定管理の業務は、入居者の
募集、退去等に関する事務、住宅
の維持管理と修繕、各種申請書等
の受け付け、収入申告書の請求の
通知などの業務をお願いします。
ただし、家賃の決定、家賃の敷金
や家賃の減免等は市で行います。

問 入居率は。

答 特定公共賃貸住宅は90%以
上、まちづくり促進住宅は50%の
入居率です。

固定資産評価審査委員会委員の選任

人事案件

とよ だ かつ のり
豊田 克憲 氏 任期 自：平成31年4月1日
至：平成34年3月31日
【大野町】



各議員の議案に対する賛否の状況(平成31年第1回定例会)

※○=賛成 ×=反対 退=退席 欠=欠席 除=除斥 佐藤辰己議員は議長職のため表決権はありません。

議案名	議決年月日	議決結果	創生会							市民クラブ			緑政会				
			赤峰映洋	小野泰秀	小野順一	宮成昭義	衛藤正宏	沓掛義範	田嶋栄一	後藤雅克	衛藤竜哉	穴見真児	吉藤里美	嶺英治	内田俊和	川野優治	首藤正光
市営住宅の明渡しを請求する訴えの提起についての専決処分の承認について	2月25日	承認	○	○	○	○	○	○	○	○	○	○	○	○	○	○	○
豊後大野市特別会計条例の一部改正について	2月25日	可決	○	○	○	○	○	○	○	○	○	○	○	○	○	○	○
豊後大野市固定資産評価審査委員会委員の選任について	2月25日	同意	○	○	○	○	○	○	○	○	○	○	○	○	○	○	○
平成30年度豊後大野市一般会計補正予算(第6号)	3月8日	可決	○	○	○	○	○	○	○	○	○	○	○	○	○	○	○
平成30年度豊後大野市国民健康保険特別会計補正予算(第4号)	3月8日	可決	○	○	○	○	○	○	○	○	○	○	○	○	○	○	○
平成30年度豊後大野市後期高齢者医療特別会計補正予算(第2号)	3月8日	可決	○	○	○	○	○	○	○	○	○	○	○	○	○	○	○
平成30年度豊後大野市介護保険特別会計補正予算(第4号)	3月8日	可決	○	○	○	○	○	○	○	○	○	○	○	○	○	○	○
平成30年度豊後大野市農業集落排水特別会計補正予算(第3号)	3月8日	可決	○	○	○	○	○	○	○	○	○	○	○	○	○	○	○
平成30年度豊後大野市病院事業特別会計補正予算(第1号)	3月8日	可決	○	○	○	○	○	○	○	○	○	○	○	○	○	○	○
工事請負契約の締結について(緒方支所・公民館新築工事)	3月8日	可決	○	○	○	○	○	○	○	○	○	○	○	○	○	○	○
平成30年度豊後大野市一般会計補正予算(第7号)	3月8日	可決	○	○	○	○	○	○	○	○	○	○	○	○	○	○	○
豊後大野市国民健康保険税条例の一部改正について	3月20日	可決	○	○	○	○	○	○	○	○	○	○	○	○	○	○	○
豊後大野市国民健康保険基金条例の一部改正について	3月20日	可決	○	○	○	○	○	○	○	○	○	○	○	○	○	○	○
豊後大野市国民健康保険条例の一部改正について	3月20日	可決	○	○	○	○	○	○	○	○	○	○	○	○	○	○	○
豊後大野市共同墓地条例の制定について	3月20日	可決	○	○	○	○	○	○	○	○	○	○	○	○	○	○	○
豊後大野市重度心身障害者医療費の支給に関する条例の一部改正について	3月20日	可決	○	○	○	○	○	○	○	○	○	○	○	○	○	○	○
豊後大野市高齢者生活福祉センター条例等の一部改正について	3月20日	可決	○	○	○	○	○	○	○	○	○	○	○	○	○	○	○
公の施設の指定管理者の指定について(豊後大野市総合文化センター)	3月20日	可決	○	○	○	○	○	○	○	○	○	○	○	○	○	○	○
公の施設の指定管理者の指定について(清川高齢者生活福祉センターみつば苑、デイサービスセンターみつば苑、清川在宅介護支援センター)	3月20日	可決	○	○	○	○	○	○	○	○	○	○	○	○	○	○	○
公の施設の指定管理者の指定について(デイサービスセンター悠々)	3月20日	可決	○	○	○	○	○	○	○	○	○	○	○	○	○	○	○
公の施設の指定管理者の指定について(朝地憩いの村居住部門、デイサービスセンター憩いの村、ヘルパーステーションあさじ、朝地在宅介護支援センター、豊後大野市朝地児童館)	3月20日	可決	○	○	○	○	○	○	○	○	○	○	○	○	○	○	○
公の施設の指定管理者の指定について(犬飼高齢者生活福祉センターふれあい荘、デイサービスセンターあけぼの荘、犬飼老人軽作業場)	3月20日	可決	○	○	○	○	○	○	○	○	○	○	○	○	○	○	○
公の施設の指定管理者の指定について(豊後大野市特定公共賃貸住宅・豊後大野市まちづくり促進住宅)	3月20日	可決	○	○	○	○	○	○	○	○	○	○	○	○	○	○	○
公の施設の指定管理者の指定について(豊後大野市大原総合体育館)	3月20日	可決	○	○	○	○	○	○	○	○	○	○	○	○	○	○	○
平成31年度豊後大野市一般会計予算	3月20日	可決	○	○	○	○	○	○	○	○	○	○	○	○	○	○	×
平成31年度豊後大野市国民健康保険特別会計予算	3月20日	可決	○	○	○	○	○	○	○	○	○	○	○	○	○	○	○
平成31年度豊後大野市後期高齢者医療特別会計予算	3月20日	可決	○	○	○	○	○	○	○	○	○	○	○	○	○	○	×
平成31年度豊後大野市介護保険特別会計予算	3月20日	可決	○	○	○	○	○	○	○	○	○	○	○	○	○	○	×
平成31年度豊後大野市農業集落排水特別会計予算	3月20日	可決	○	○	○	○	○	○	○	○	○	○	○	○	○	○	○
平成31年度豊後大野市公共下水道特別会計予算	3月20日	可決	○	○	○	○	○	○	○	○	○	○	○	○	○	○	○
平成31年度豊後大野市浄化槽施設特別会計予算	3月20日	可決	○	○	○	○	○	○	○	○	○	○	○	○	○	○	○
平成31年度豊後大野市上水道特別会計予算	3月20日	可決	○	○	○	○	○	○	○	○	○	○	○	○	○	○	○
平成31年度豊後大野市病院事業特別会計予算	3月20日	可決	○	○	○	○	○	○	○	○	○	○	○	○	○	○	○
平成31年度豊後大野市電気事業特別会計予算	3月20日	可決	○	○	○	○	○	○	○	○	○	○	○	○	○	○	○
大野郡5町2村合併後の新市まちづくり計画の一部変更について	3月20日	可決	○	○	○	○	○	○	○	○	○	○	○	○	○	○	×

10名の議員が市政を問う

3月4日と5日に行われた一般質問には10名の議員が登壇し、子育て支援や移住・定住促進について、将来の財政運営など24項目にわたり、執行部と活発な論戦を展開しました。

議会だよりでは、紙面の都合上、質問と答弁を要約して掲載しておりますので、臨場感ある本会議場での傍聴をお待ちしております。

なお、車いす用のスペースも設けていますので、車いすをご使用の方もお気軽にお越しください。

一般質問

● 川野優治（10ページ）

- ・（財）大分県環境管理協会の実施する浄化槽の水質検査はどのようなものか
- ・三重原地区の悪臭問題の新展開は

● 神志那文寛（11ページ）

- ・市職員の安全と健康を守る取り組みは
- ・子育て支援の拡充を

● 沓掛義範（12ページ）

- ・地域住民の福祉、医療の充実を
- ・移住・定住促進について

● 宮成昭義（13ページ）

- ・戦略品目・重点品目の規模拡大等は
- ・排熱利用事業の動向は
- ・公共施設の跡地利用は

● 首藤正光（14ページ）

- ・一般廃棄物処理業等について
- ・椎茸生産農家の現状と課題は

● 衛藤竜哉（15ページ）

- ・将来の財政運営に大きな不安が
- ・今年度も定員割れ。三重総合高校の存在危機の再燃が危ぶまれないか

● 内田俊和（16ページ）

- ・ぶんご大野里の旅公社に対する財政援助について

● 吉藤里美（17ページ）

- ・障がいのある人が地域で安心して暮らせるまちづくり条例の制定を
- ・地域活力の鍵でもある地域商業の活性化を

● 衛藤正宏（18ページ）

- ・今後の財政状況は
- ・認知症対策は万全か

● 小野泰秀（19ページ）

- ・改正水道法について
- ・入管法改正について
- ・主要農作物種子法について



※ 一般質問＝議員個人が市の行財政全般にわたり、市長をはじめとする執行機関に対して行う質問。一般質問は各定例会で行われ、本市議会の場合、質問時間は答弁も含め1人60分以内の一問一答方式で行っています。

(財)大分県環境管理協会の実施する 浄化槽の水質検査はどのようなものか

～浄化槽法に基づく法定検査～



かわのゆうじ
川野優治

緑政会

質

多くの市民は浄化槽の保守点検と清掃を業者に委託し行っている（保守点検は登録業者、清掃は許可業者）にもかかわらず、さらに環境管理協会の水質検査を受けなければならないのは、二重負担となるのではないか。

答

上下水道課長

環境管理協会の水質検査は、保守点検や清掃が適正に実施され、浄化槽が正常に稼働、維持されているかを検査するもので、保守点

質

検、清掃とは目的が異なりますので、保守点検を実施していても毎年検査を受けることが浄化槽法で義務づけられています。

本市における環境管理協会による水質検査の実施率は。

答

上下水道課長

浄化槽法第11条による水質検査は、平成29年度の実施率は単独処理浄化槽が12・9%、合併処理浄化槽が82・5%、全体で55・9%です。



合併処理浄化槽

三重原地区の悪臭問題の新展開は

～昨年12月から香料の散布を開始～

質

一昨年、香料を利用して悪臭を緩和する画期的な悪臭対策が話題となり、三重原地区でも導入されたが、効果の程は。

答

農業振興課長

昨年1月から農場、市、香料専門業者により試験を開始し、あらゆる試験散布を行ってきました。その結果を踏まえ、12月から散布を開始したところで

す。
香料散布の効果は、3カ月が経過する中で、一部の方から「においの感じ方が多少軽減された」とのご意見があるものの、モニタリング調査では「まだまだ臭気を感じている」との報告が多い状況です。

その他の質問
・農地の終活について



こうじなふみひろ
神志那文寛

日本共産党

質
昨年9月議会で指摘した後の改善点は。

市職員の安全と健康を守る取り組みは

～産業医による定期巡視と委員会参加は実施できていない～

答
総務課長

労働安全衛生活動は、9月末から所属長等による週1回の職場巡視と、月1回の安全衛生委員会を開催しています。

職場巡視はチェックリストに基づき行い、結果を毎月開催する安全衛生委員会に報告し、問題意識の共有や改善策等を検討しています。

産業医による定期巡視と安全衛生委員会への参加は、新年度に向け市医師会と協議を

行っており、これに関する産業医の報酬も予算に計上しました。

質

教職員は、パソコンの稼働時間をもとに、勤務の実態を把握する取り組みが始まった。市職員も、検討すべきでは。

答
総務課長

時間外勤務や休日勤務は、所属長が事前に命令し、命令を受けた職員が時間外管理システムに勤務時間の予定を入力し、所属長が承認します。勤務終了後は実績を入力し、所属長が確認し承認しています。

時間外勤務等に関する指針を職員に周知することで、時間外勤務等の適正な管理に努めているところであり、今後も現行の手法で、適正な管理に努めます。

子育て支援の拡充を

～切れ目のない支援に取り組む～

質

子育て支援について、現状の課題や問題は。

答
市長

現在、子育て中の方が相談にいられた場合は、包括的・継続的に対応している部署がなく、また気軽に相談できる環境をつくることも課題です。

こうしたことから、市役所1階に子育て世代包括支援センターきらきらを設置し、妊娠・出産・就学前・学童期と、子どもの成長に合わせた切れ目のない支援に取り組めます



地域住民の福祉、医療の充実を

～ICTを活用した在宅医療連携を検討～



のり 義 範
くつ かけ よし のり
沓 掛 義 範

創 生 会

質

うすき石仏ねつこの
ような市内医療機関及
び広域圏内での取り組
みはできないか。

答

高齢者福祉課長

本市では、平成28年
度に豊後大野市在宅医
療、介護連携推進協議
会を設置し、包括的か
つ継続的な在宅医療、
在宅介護を提供する体
制づくりを進めていま
す。

また、平成31年度か
らICTを活用した在宅
医療連携を検討する
こととしており、豊後

移住・定住促進について

～情報提供や啓発活動を行う～

質

市内の移住・定住の
現状は。

答

まちづくり推進課長

平成26年度から持家
取得助成制度利用が48
組138人、空き家
バンク制度利用が50
組128人、計98組
266人となっています。

質

児童、生徒数の動向
とそれを見据えた取り
組みは。

答

学校教育課長

平成36年度には
313人の児童・生徒
が減少すると予測され
ています。

こうした状況を踏ま
え、地域とともにある
学校づくりを進め、小・
中9年間を見据えた連
携型小・中一貫教育を

質

千歳町におけるまち
づくり、移住・定住の
取り組みは。

推進しています。また、
今後は小・中学校が完
全に一体となる義務教
育学校も研究を進めて
いきます。

答

まちづくり推進課長

現時点で、大野町以
外での宅地分譲開発の
予定はありません。
今後は、活用できる
市有地の有無や交通利
便性以外の立地条件な
ど、経済的な合理性を
十分検討し、宅地分譲
開発の可能性について
研究していきます。



移住を検討するために、市内にお試し滞在施設を実施



みや なり あき よし
宮 成 昭 義
創 生 会

戦略品目・重点品目の規模拡大等は

～活力あふれる園芸産地整備事業等を活用して推進～

質

園芸品目である主要戦略品目・重点品目の規模拡大、産地化、ブランド化の状況は。

答 農業振興課長

規模拡大は、戦略4品目全て栽培面積増、重点6品目は1割ほど減少していますが、スイートピー、イチゴで新規栽培者の参入で面積の増となつています。産地化の状況は、かんしよでは面積、販路とも拡大が図られています。

ます。

ブランド化は、豊後大野市産の農産物は、いずれの市場でも高い評価をいただいています。

今後も、売れるものづくりと売れる仕組みづくりに取り組みます。

排熱利用事業の動向は

～事業着手の方向性を見いだせるよう努める～

質

平成30年度当初予算で2億1019万円余りの予算計上がなされた木質バイオマス発電所周辺整備事業は、年内着手が困難とのことで全額減額補正がなされた。この事業の今後の再着手の見通しは。

答 市長

地元説明会では、粉じん飛散への対応に十分な理解が得ることができませんでした。引き続き、木質チップの粉じん飛散への対応に取り組み、住民から一定の理解をいただいている事業着手の方向性が見いだせるよう努めます。



千歳町 創寿苑

公共施設の跡地利用は

～創寿苑は法の手続きに則し対応、千歳公民館跡地利用は今後検討～

質

千歳町の高齢者生活福祉センターの廃止後、公民館の解体後の跡地利用の考えは。

答 生活福祉統括理事

千歳高齢者生活福祉センター創寿苑の廃止後の活用は、国の補助金等の交付を受けて整備した施設であることから、これらに十分配慮し対応します。千歳公民館の跡地利用は、具体的な計画はなく、今後検討します。

一般廃棄物処理業等について

～現状の廃棄物の量や予測数量等を
精査し適切に対応～



みつ 正 光
とう 藤 首

緑 政 会

質

本市の一般廃棄物処理業等の現状と課題は

答 環境衛生課長

本市では収集運搬の受容量は十分に確保され、かつ適正に処理されていることから、平成22年度に新規の許可は出さないとの方針を打ち出しています。

しかし、今後は空き家の片づけや終活などにより排出される粗大ごみ、一時多量ごみ等が増えることも予想されますので、現状の廃棄物の量や予測数量等



を精査し適切に対応していきます。

家庭系一般廃棄物のうち、粗大ごみ及び一時多量ごみ等の収集は、竹田市や由布市などは市が委託を行っており、市民から利用しやすいといった意見もあり、本市も今後、委託による収集も検討したいと考えます。

椎茸生産農家の現状と課題は

～負担軽減対策や担い手確保
が喫緊の課題～

質

近年、高齢化等で生産量が減少しているが、原木シイタケを庭先まで供給が可能か。

答 農林整備課長

近年、そういった意見を生産者から聞き、市の課題と捉えています。椎茸振興会とも連携し、先進地研修も行って、検討しています。



質

クヌギ林を発電用の燃料として有効活用しは。

答 農林整備課長

豊肥地区しいたけ原木利用促進検討会で、原木供給制度ができれば利用を考えるかなどのアンケート調査を行っています。供給制度は需要と供給のバランスを図ることが大事です。あわせて、生産者の意見や要望を十分聞き入れ対応したいと考えます。

燃料としてクヌギのチップも一部活用されていますが、発電利用に供する木質バイオマス証明事業者が証明した原木とされていることから、認定を受けていない個人の受け入れは原則行っていないのが現状です。

その他の質問
・景観計画と条例について



えとう たつ や
衛 藤 竜 哉

市民クラブ

将来の財政運営に大きな不安が

～現時点で危機的な財政状況に
陥ることは想定していない～

質

平成31年度の当初予算は291億円を超えた。これまでで一番大きな規模である。市民の安心・安全のための予算増が大きな要因と理解するが、将来の財政運営計画に大きな不安が感じられる。今こそ、選択と集中、事業の見直しや延期、停止等の考えはあるか。

答 市長

実質赤字比率、連結実質赤字比率、実質公債費比率及び将来負担比率の4指標は、平成29年度決算値が早期健全化基準に対して余裕があることから、近い将来において危機的な状況に陥ることは想定していません。今後も、職員一人一人が意識を持って、經常収支比率の改善につなげていきます。

今年度も定員割れ。三重総合高校の 存在危機の再燃が危ぶまれないか

～市内の中学生や保護者に対し、
高校の魅力発信を積極的に取り組む～

質

三重総合高校の存続は大丈夫なのか。平成31年の受験者数が定員割れである。早急に対策を協議すべき事案と思うが、市の考えは。

答 教育長

現在、三重総合高校は野球部や剣道部だけでなく、吹奏楽部、演劇部、神楽部など文化部の活躍も目覚ましく市民に親しまれています。

一方で、学区制の枠がなくなり、市外の高校に進学する生徒の増加が心配されます。

三重総合高校の明日を拓く会を通して、今後も定数確保等の要望活動に取り組めます。

また、市内の中学生や保護者に伝える機会を増やすため、オープンスクールへの参加等、魅力の発信などに取り組めます。



三重総合高校

ぶんど大野里の旅公社に対する 財政援助について

～新たな体制で当初の目的達成に向け支援～



うち だ とし かず
内 田 俊 和

緑 政 会

質

ぶんど大野里の旅公社に対し行われた平成30年度財政援助団体等監査の方法と結果は。

答 監査事務局長

平成29年度に財政援助を受けた団体から対象を抽出し、援助の決定は適正に行われているか、補助金等は援助の目的に沿って効果的に活用されているか、補助金等に係る経理は適正に行われているかなどの観点から監査を実施しました。

監査結果は、法人と

指定管理の口座が明確に区分されていないかった。福利厚生費の定期健康診断料は、平成28年度に実施した健康診断費用を平成29年度予算で支出していた。旅費に過不足が生じた場合の精算が規定に則り行われていない例が認められた。

以上の事項は事務処理に関し定められた規定を遵守していないために生じた不適切な処置で、今後は事務職員のみならず全ての職員が各種関連規定を再度確認するとともに、相互に点検を行い、適正な事務の執行に努められたいと指摘を行いました。

補助金の交付方法は里の旅公社補助金を前払金で支払っており、根拠となる客観的理由が確認できなかったと指摘を行いました。

質

監査結果を踏まえた市と公社の対応は。

答 総務企画統括理事

法人と指定管理の口座を区分し、管理しています。健康診断料は、会計処理は同一年度内に完了するよう指導しました。旅費も旅費規

定の再確認と精算処理を確実に実施するよう指導しました。

補助金の交付方法は、今後は概算払いで行います。

指摘された事項は、事務処理に定められた規定を遵守していなかったことで生じた不適

切な処置であり、適正な事務執行を行う必要があると認識しています。



ぶんど大野里の旅公社



よし ぶじ さと み
吉 藤 里 美

市民クラブ

障がいのある人が地域で安心して暮らせるまちづくり条例の制定を

～大分県条例の規定に則して進める～

質

大分県は平成28年4月に「障がいのある人もない人も心豊かに暮らせる大分県づくり条例」を制定し、県や県民の責務、差別の禁止、差別の解消を図るための施策など明記している。また、県内の2市1町が同様の条例をすでに制定している。本市も同様の条例を制定する考えはないか。

答 社会福祉課長

本市は、まずは県条例の規定に則し、適正に障がい福祉施策を進めていくことが優先と考えています。

質

市内の障がい者就労支援事業所は、作業工賃を上げるために、大変な苦勞をしている。後継者や担い手不足が深刻な課題となっている。農林畜産業や、労働力が不足している本市で、企業との連携を市の施策として取り組めないか。

答 社会福祉課長

現在、庁内の福祉・医療部門の4課を中心に豊後大野市における地域共生社会構築の取り組みに係る連携会議を立ち上げ、複合化する地域課題に対応できる体制整備を進めており、平成31年度からプロジェクトチームとして本格的な取り組みを行います。

今後は、この連携会議の中で、農福連携の調査・研究に取り組めます。

地域活力の鍵でもある 地域商業の活性化を

～地域に密着した事業を引き続き実施～

質

周辺部の商店街活性化は、どのように取り組むか。

答 商工観光課長

町ごとに行われている特色あるイベントや伝統芸能、観光地、道の駅や店舗などをPR

することによって、本市の入り口としての機能、そして地域コミュニティの核として位置付けていきます。これまでの各地域の取り組みを支援することで、活性化に結びつけていきたいと考えます。



大野町商店街

その他の質問
・平成30年4月実施の行政組織の変更による効果について

今後の財政状況は

～健全な財政運営に努める～



ひろ まさ とう 衛
宏 正 藤 衛

創生会

質

平成31年度には大型事業の実施が予定されており、今後本市の財政状況は厳しくなるものと予想される。今後の財政見通しは。

答 財政課長

平成31年度の一般会計当初予算は、予算総額が過去最高額の291億3200万円となっております。歳入全体に占める市税の構成比は10・6%で市税の大幅な増額は見込めず、地方交付税も逓減している状況です。

認知症対策は万全か

～24時間相談ができる体制～

質

今後の財政の見通しは、普通交付税は普通市となる平成32年度以降は一本算定となり、人口減等も影響し、現在より減額となる見込みですが、歳出の抑制を図りながら、財政運営を行います。

答 高齢者福祉課長

専任相談員を配置し、高齢者の不安をワンストップで対応できる体制をとっています。

認知症の早期発見・早期診断体制の充実を図るため、ものわすれ・認知症相談医であるオレンジドクターがいる医療機関は市内に14カ所あり、22人の医師が登録されています。

平成31年度から、認知症高齢者個人賠償責任保険事業を予定しています。これは、ご家族が損害賠償を求められる場合に備え、市が保険料を全額負担して個人賠償保険に加入する制度です。

今後も、介護するご家族の負担を軽減し、安心して住みなれた地域で暮らせるまちづくりを目指して取り組めます。

豊後大野市
総合事業のご案内

介護や生活支援が必要とする高齢者や、単身生活者や高齢者のみの世帯が増える中、生活の維持に必要な買い物や掃除の支援、高齢者が生きがいを持って参加できる活動が、これまでに以上に必要になると見込まれます。

また、自分らしく地域で暮らし続けるためには、一人ひとりができる限りの介護予防に努めるとともに、地域や家族の中で自分らの役割を担いながら生活することが大切です。役割を担うことは介護予防にもつながります。

豊後大野市では、市民のみなさんの参加による幅広い支え合いの地域づくりを推進するため、介護予防・日常生活支援総合事業（総合事業）を実施しています。

総合事業では、市民のみなさんによる介護予防活動や生活支援の自主的な取り組みを応援しています。

2019年2月 豊後大野市

認知症になっても介護が必要になっても
住み慣れた地域で暮らしていくために

在宅医療・介護ガイド

高齢者のみなさんがいつでも住み慣れた地域で安心して暮らすことができるように、市では「医療・介護・住まい・生活支援・介護予防」が一体的に提供される体制を目指した支援を行っています。

「認知症のことってどこで相談すればいいの?」「介護のサービスってどんなサービスがあるの?」そんな時、「医療・介護・住まい・生活支援・介護予防・認知症支援」の情報を一冊にまとめたので手に取ってみてください。

平成31年2月 豊後大野市高齢者福祉課



おのひでやす
小野 泰秀

創生会

改正水道法について

～市直営で運営～

質 自治体のコスト負担が年々増える水道事業の運営改善を目指すために、民営化しやすくする改正水道法が昨年国会で成立した。

答 本市は今後、人口減少などにより運営が困難になることから、政府の示す自治体が公共施設や整備の所有権を持つまま運営権を長期、民間に売却するコンセッション方式を本市はどのように考えているのか。



答 上下水道課長
水道事業は住民の生活に欠くことのできないライフラインであり、公共性の高い事業であることから、今後でもコンセッション方式ではなく市直営で運営したいと考えています。

質 主要農作物種子法は主要農作物の種子の開発や生産、普及を国の役割とし、具体的な品種の設定、種子の生産と供給を都道府県の責任で推進することを定めたものである。しかし、昨年の国会

で廃止法案が可決成立した。国は守るべき政策を放棄するもので、種子法が果たしてきた役割を十分な議論もせず、この突如の廃止に対し執行部の所見を伺う。

答 市長
国会審議の中でもっと議論がなされても良かったのではないかと感じています。

主要農作物種子法について

～今後も注視していく～

入管法改正について

～共生の取り組みを進める～

質 平成30年12月8日国会で、外国人労働者の受け入れ拡大のための在留資格新設を柱とする入管法の改正があった。大分県は外国人材の受け入れ、共生のための対応協議会を立ち

上げ、県と市町村が連携し、外国人材の適正、円滑な受け入れに向けた環境整備を推進するとしているが、現在どのように進展しているのか。

答 商工観光課長
現在、対応策の案について、パブリックコメントを募集しており、最終的には3月中旬に策定、公表予定です。

事務事業評価

執行部の回答は…

平成30年9月定例会に各常任委員会で事務事業評価を行い、評価報告書を執行部へ渡し、改善策や次年度の予算への反映状況などを報告するよう求めていました。

今回、評価報告書に対する回答が執行部からありましたので、ご紹介します。なお、評価報告書の詳細は議会だより声のかけ橋第60号に掲載しています。

評価報告書の概要

総務常任委員会

- 【調査事業】
- ① 防災対策事業
【事業結果の評価】
おおむね適正
【今後の方向性】
拡充
- 【調査事業】
- ② まちづくり協議会事業
【事業結果の評価】
良好
【今後の方向性】
継続

厚生文教常任委員会

- 【調査事業】
- ③ 社会教育総務事業
【事業結果の評価】
おおむね適正
【今後の方向性】
改善
- 【調査事業】
- ④ 健康増進事業
【事業結果の評価】
良好
【今後の方向性】
継続

産業建設常任委員会

- 【調査事業】
- ⑤ 都市計画総務事業
【事業結果の評価】
おおむね適正
【今後の方向性】
拡充
- 【調査事業】
- ⑥ 観光イベント補助金
【事業結果の評価】
おおむね適正
【今後の方向性】
継続
- 【調査事業】
- ⑦ 多面的機能支払交付金事業
【事業結果の評価】
おおむね適正
【今後の方向性】
継続

総務常任委員会

【事業名】
① 防災対策事業

【回答（抜粋）】
自治会等による自主的な防災訓練が開催されるよう積極的な働きかけを行います。

各町で防災士会を結成し、それらが連携した市防災士の設立を目指します。

市独自の防災アドバイザーの育成に向けた取り組みも進めたいが、現時点では県が指定する防災アドバイザー育成事業を活用することとしています。

IP通信網を活用した情報伝達手段の多重化を図る事業は、平成31年度から基本設計及び実施設計に着手し、平成34年10月までに完了予定です。

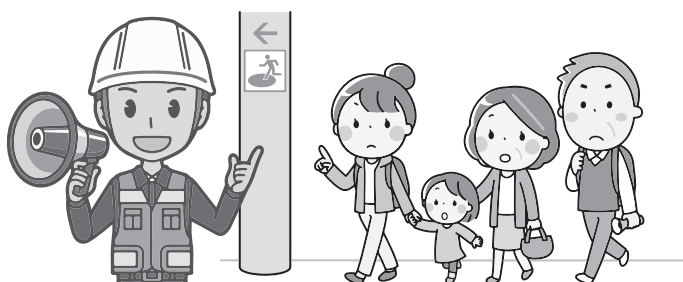

【事業名】
② まちづくり協議会事業

【回答（抜粋）】
ハザードマップは、県との情報連携のもとに作成していきます。

自治公民館は、自治会や自主防災組織が必要に応じ避難所として運営するものとしま

【事業名】
② まちづくり協議会事業

【回答（抜粋）】
各事業の自立に向けた取り組みに道筋がつくように、情報提供や、各協議会の会長と副会長からなる正副会長会での情報交換などを通じ、適宜サポートを行います。

事業の背景や目的、定期的な活動報告等について、市や協議会のホームページ、SNS、回覧等で情報発信し、より多くの市民の賛同や協力がいただけるよう周知に努めます。

厚生文教常任委員会

産業建設常任委員会

【事業名】
③ 社会教育総務事業

【事業名】
④ 健康増進事業

【事業名】
⑤ 都市計画総務事業

【事業名】
⑥ 観光イベント補助金

【事業名】
⑦ 多面的機能支払交付金事業

【回答（抜粋）】

大分県社会教育委員連絡協議会や豊肥・佐伯地区社会教育委員連絡協議会等が実施する研修に積極的に参加し、先進事例の取り組みを学び、活動の活性化につなげていきます。

【回答（抜粋）】

働き盛り世代の方、特に男性に対する意識づけは、「あけあじ減る塩大作戦」において、市内事業所や保育園等に向いて健康講話や保健指導を行うこととで、教室等に参加できなかつた層へのアプローチを継続実施します。

【回答（抜粋）】

三重町駅周辺の活性化は、まちづくり推進課や商工観光課等と連携していくことが重要と考えています。関係課で情報共有を図るとともに、関係課が所管する事業を補完しながら事業実施します。

【回答（抜粋）】

市と主催する実行委員会が協働して推進するイベントは「協働推進型」とし、市の積極的な関与と補助金の充実に図っていきます。

【回答（抜粋）】

広域化による対応も事務負担の軽減や効率化に有効な手段であることから、土地改良区に限らず、地域農業経営サポート機構や地域振興協議会などの組織にも事務を担っていたりするような働きかけを行います。

公民館利用者や自治会連合会、まちづくり協議会、社会福祉協議会などの関係機関・団体と積極的に意見交換を進め、指定管理者制度の導入が着実に実行できるための準備を進めます。

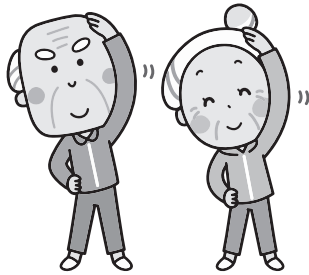

今後も、『あなたの健康、あなた自身で』をキャッチフレーズに、市ホームページやケーブルテレビ、音声告知放送、市報等を活用し、市民の健康づくりへの意識づけと啓発に取り組みます。

今後、平成33年度の策定を目指します。併せて、豊後大野市都市計画マスタープランの見直しにも着手します。



チューリップフェスタ

事業を有効活用していただけるように、今後、国等への要請及びシステム等の改修を進めていきたいと考えています。



委員長 内田 俊和

本市議会新体制のもと、広報編集特別委員会が発足し、委員皆さんの協力で発刊していくことができました。

本市には過疎化、高齢化、少子化をはじめ多くの諸問題が山積みしています。広報委員として議会の審議内容を市民の皆さんに知らせる、理解いただける紙面に努力しました。今までありがとうございます。今後も議会だよりをよろしく願います。



副委員長 川野 優治

臨場感をもって、正確に伝えることをモットーに、委員全員でスキルアップに努めてきました。まだまだ道半ばというのが、実感です。

これからは事務局に頼らず、できるだけ委員中心で編集することが重要だと思います。本当にお世話になりました。

2年を振り返って



委員 小野 泰秀

委員として2年間の任期を終えることになりました。これまでのご愛読ありがとうございます。

議会だよりは市議会の活動状況を広く市民の皆さまに知っていただく重要な広報誌であることを認識し、読んでいただける議会だよりをモットーに、分かりやすく、読みやすい紙面づくりに委員全員が協力して編集作業を重ねてきました。今後とも、市民皆さまと議会をつなぐ議会だより声のかけ橋をよろしく願います。



委員 田嶋 栄一

一番の記憶は、広報誌の日本一を競う山形県庄内町と新潟県聖籠町を視察して感じたことです。

2町の委員とも言動に自信と誇りを持ち、かつ大胆な記事に気迫を感じました。広報に対する町民の認識、議会の自覚の問題なのか。本市とは大きな差運を感じました。

広報委員を務めた6名から



委員 吉藤 里美

市民の皆さまに読んでいただける、分かりやすい広報誌を目指し編集に取り組んできました。議会閉会後に、編集に携わること、議会の振り返りができ、また一般質問に関わる現地に行くことで、課題等の確認ができました。

この議会だよりが、市民皆さまと議会を結ぶ「かけ橋」となるよう、さらに創意工夫に努めますので、ご愛読くださいますよう、願います。



委員 嶺 英治

公正に事実を伝える紙面づくりに努めたつもりですが、紙面は見やすかったですか？

紙面では表せないことも沢山あります。問題意識をもった議員と市執行部とのやり取りはぜひ、議場に足を運んで傍聴ください。2年間お世話になりました。

視察を受け入れ

1月から2月にかけて、3市議会の行政視察を受け入れました。

長崎県南島原市議会の方々には議会報告会、議会改革の取り組みを視察しました。視察では、議会活性化委員会が説明を行い、その後、活発に意見交換を行いました。

また、岡山県笠岡市議会の方々に移住・定住促進事業を、長崎県西海市議会の方々がいんキュベーションファーム事業をそれぞれ視察しました。



議会活性化の取り組み状況を検証

議会活性化委員会では、平成24年10月1日に施行された豊後大野市議会基本条例に基づくこれまでの取り組み状況の検証を行いました。

この検証は、議会の活性化について、これまでどのように取り組んできたかを整理し、今後の取り組みに活用する目的で2年に一度行っています。

検証を行った議会活性化委員会自体も、基本条例に基づいて設置された特別委員会であり、議会報告会の開催や議会版事務事業評価の実施、議場コンサートや分野別意見交換会の開催など、議会の活性化に関するさまざまな取り組みについて、その成果と課題、今後の取り組みも協議しました。

今後も、検証結果を活用しながら、継続的に議会の活性化に取り組めます。

なお、検証結果の内容は、ホームページに掲載しています。

議会日誌

1月

- 4日(金) 議会広報編集特別委員会
- 8日(火) 議会広報編集特別委員会
- 16日(水) 議会広報編集特別委員会
- 17日(木) 議会活性化委員会
- 24日(木) 長崎県南島原市議会行政視察来市

2月

- 7日(木) 岡山県笠岡市議会行政視察来市
- 13日(水) 議会全員協議会
- 14日(木) 長崎県西海市議会行政視察来市
- 18日(月) 議会運営委員会
- 22日(金) 議会運営委員会
- 25日(月) 本会議(議案上程)
議会広報編集特別委員会
議会活性化委員会

3月

- 4日(月) 本会議(一般質問)
議会運営委員会
- 5日(火) 本会議(一般質問)
- 8日(金) 本会議(議案質疑)
- 11日(月) 常任委員会(総務・厚生文教・産業建設)
- 13日(水) 予算特別委員会(特別会計)
- 14日(木) 予算特別委員会(一般会計)
- 15日(金) 予算特別委員会(一般会計)
- 20日(水) 本会議(閉会)
議会運営委員会
議会活性化委員会
- 27日(水) 議会広報編集特別委員会
- 29日(金) 議会広報編集特別委員会

市や議会に対する

市民皆さまの思いを紹介



緒方小学校の良い所

緒方小学校には、良い所が数多くあります。そのうちの二つを紹介しします。

一つ目は、朝のあいさつ運動です。これは企画委員会・学年・たてわり班でしています。ほくは企画委員なので、毎週水曜日の午前7時45分から8時まであいさつ運動をしています。あいさつ運動がある日は、「おはようございます。」の音が学校中にひびきわたり、とても気持ちの良い朝をむかえることができます。他にも、保護者や地域の方々のあいさつ運動もあります。

二つ目は、6月に行われるスマイル集会です。これはその名の通り、みんなが楽しく笑顔になり、全校の絆を深めるための集会です。二人三脚・四人五脚・ボール運び・大玉ころがしなどをします。各チームは、優勝めざして休み時間も自主的に練習をしています。毎年行っていますが、いつも盛り上がります。

これからも、笑顔あふれる緒方小学校にするために、6年生が先頭に立ってがんばります。



緒方小学校 6年

たか やま せん くう
高山 千空

学びに向かう学校を目指して



大野中学校 3年

しみず ひろと
清水 寛人

大野中学校では、最近始めたことが二つあります。

一つめは「学びに向かう力を高める」ことを軸にした専門部活動です。昨年行われた人権集会では各専門部一つ一つの活動の意義を話し合いました。人権集会で決定した活動を実行し、良かった点や課題が見つかりました。今後は課題を元に専門部活動をよりよいものにしていきたいです。

二つめは、清掃の徹底です。大野中学校では今まで「無言清掃・ピカピカ清掃」を目標に掲げ、先輩方から活動を受け継いできました。さらにこの清掃に磨きをかけるため「縦割り班清掃」を始めました。縦割り班清掃とは、1、2、3年生で同じ区域を清掃することです。この活動で大野中学校がより一層きれいになり学習環境を整えることで学びに向かう意識も高まっていくと考えています。

これからも、先輩方が築いてくれた伝統を守りながら、新しい活動も取り入れ地域の誇りとなるような中学校を目指していきたいです。

議会を傍聴してみませんか？

次回6月定例会は、6月17日に開会予定です。

手続きは、受付で住所と名前を書くだけです。

TEL 0974-22-1001

お気軽に議会事務局にお尋ねください。

市内無料電話 9-22-1001

広報編集特別委員会
委員長 内田 俊和
副委員長 川野 優治
委員 小野 泰秀
委員 田嶋 栄一
委員 吉藤 里美
委員 嶺 英治